



ArcelorMittal

Arval

Lissage



Bâtiment : Zenith de Rouen - Architecte : B. TSCHUMI

transforming
tomorrow

PSB®

1

La solution sans accessoire
la simplicité de mise en œuvre
la solution économique
La performance

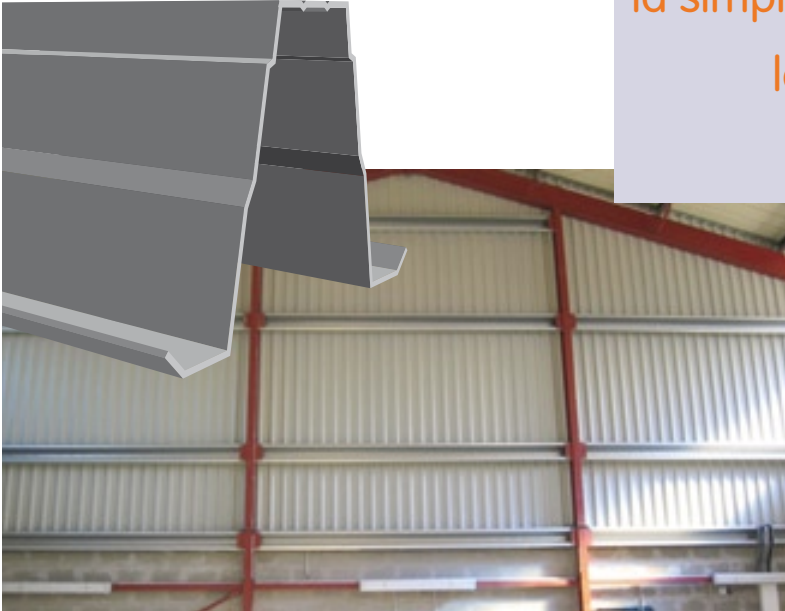

MULTIBEAM

2 et 3

Les lissages Multibeam
constituent un système rigide
et facile à monter, convenant
parfaitement aux structures
acier, béton et bois.

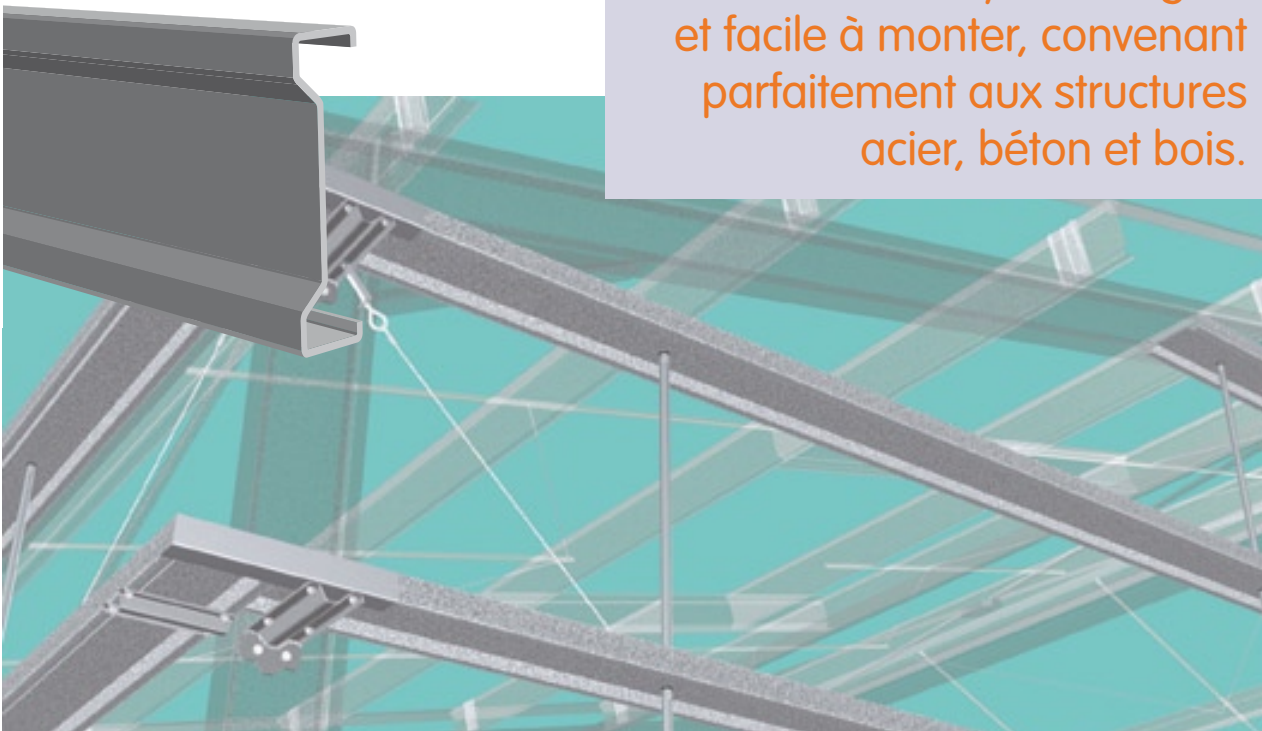

Gamme et systèmes complémentaires

4

Demande de prix type

PSB® 120

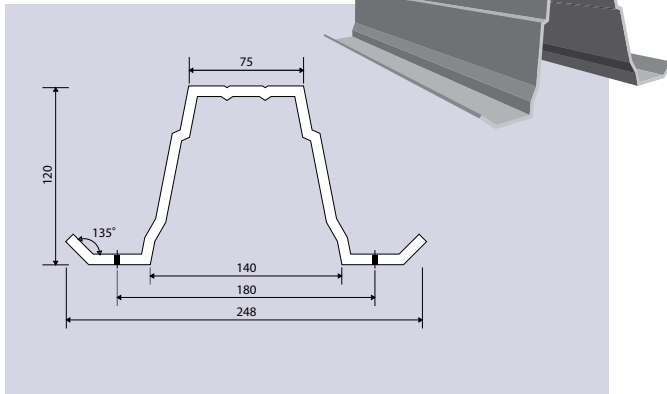

PSB® 160

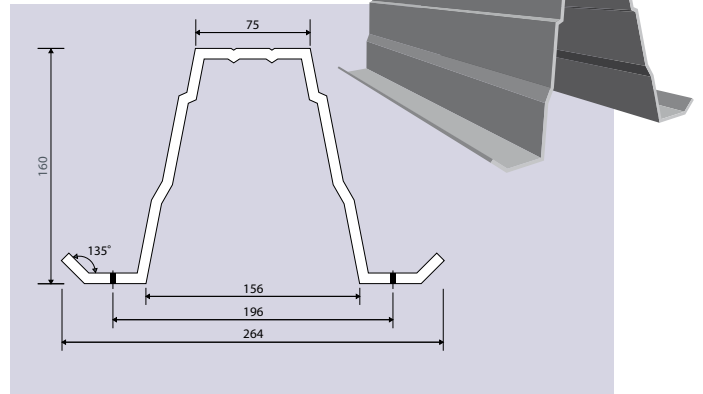

PSB® 140

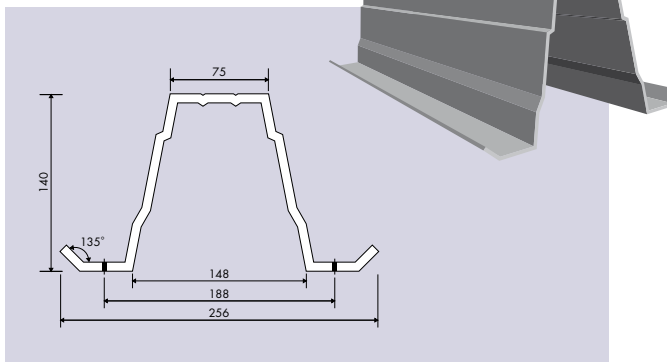

PSB® 180

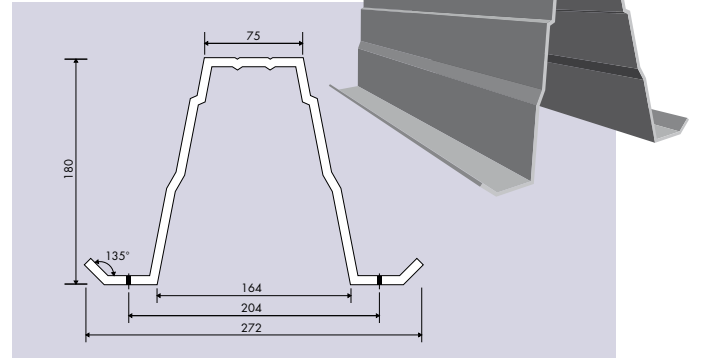

Caractéristiques mécaniques brutes

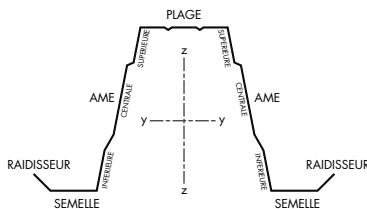

PROFILS	Épaisseur (mm)	Poids (daN/ml)	Aire (mm ²)	I _y (cm ⁴)	W _y mini (cm ³)	r _y (cm)	I _z (cm ⁴)	W _z (cm ³)	r _z (cm)
PSB 120	0,9	3,03	385,84	81,51	12,58	4,60	169,60	13,65	6,63
	1,2	4,08	519,62	109,26	16,85	4,59	227,75	18,34	6,62
PSB 140	0,9	3,30	420,88	117,35	15,64	5,28	195,98	15,30	6,82
	1,2	4,45	566,88	157,42	20,97	5,27	263,21	20,55	6,81
PSB 160	0,9	3,58	455,93	161,60	18,96	5,95	224,70	17,02	7,02
	1,2	4,82	614,15	216,91	25,44	5,94	301,81	22,87	7,01
PSB 180	0,9	3,85	490,97	214,96	22,54	6,62	255,86	18,83	7,22
	1,2	5,19	661,42	288,68	30,25	6,61	343,70	25,30	7,21

La solution sans accessoire

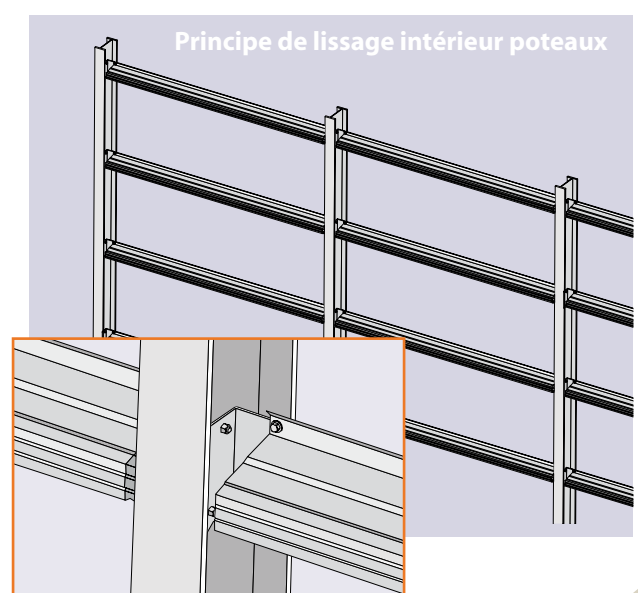
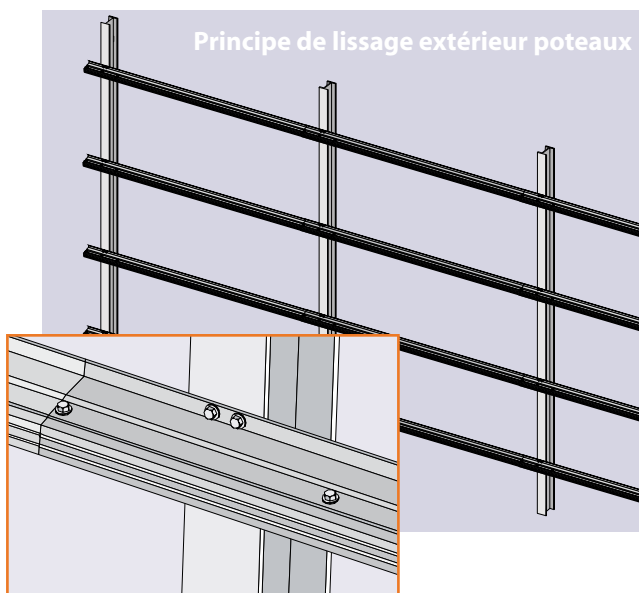

Type A

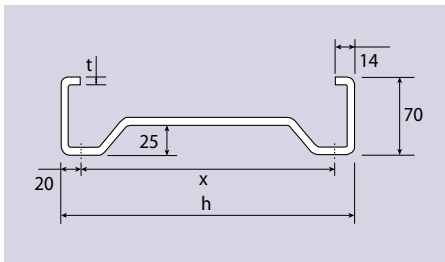
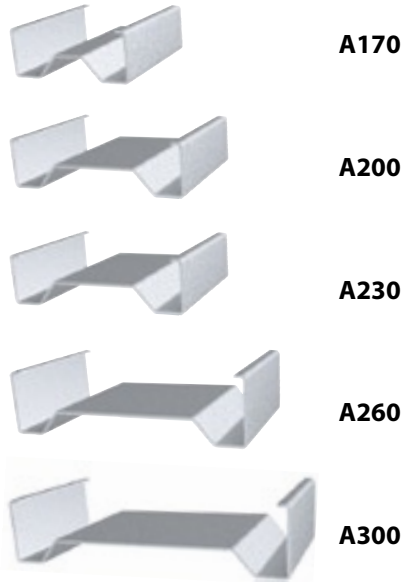

Type B

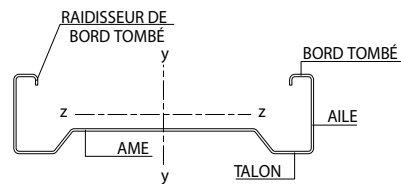
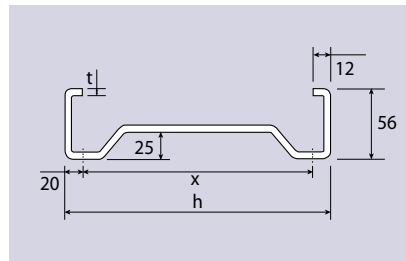

Type C

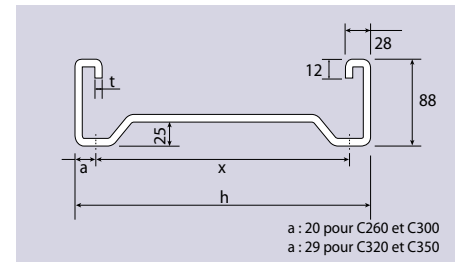
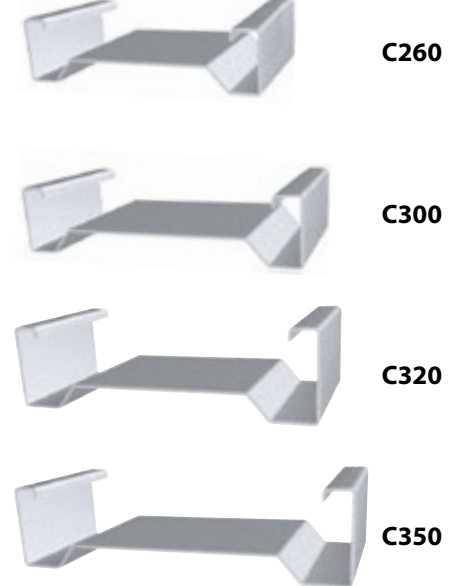

Caractéristiques techniques : profils Multibeam

Profils	GEOMETRIE			CARACTÉRISTIQUES BRUTES									
	h mm	t mm	x mm	aires	masse	inertie	module d'inertie	Ray. Gir.	inertie	module d'inertie		Ray. Gir.	
				mm ²	P Kg/ml	ly cm ⁴	Wy cm ³	iy cm	lz cm ⁴	Wzmax cm ³	Wzmin cm ³	iz cm	
B120150 *	120	1,5	80	387	3,10	82,6	13,94	4,62	12,62	6,60	3,57	1,81	
B140150	140	1,5	100	416	3,33	118,9	17,17	5,35	12,72	6,51	3,64	1,75	
B170155	170	1,55	130	475	3,80	195,3	23,19	6,41	13,23	6,60	3,84	1,67	
A170160	170	1,6	130	541	4,33	235,9	27,76	6,61	24,86	9,76	5,59	2,14	
B200160	200	1,6	160	537	4,30	298,4	30,08	7,45	13,73	6,71	4,04	1,60	
A200160	200	1,6	160	587	4,70	346,4	34,64	7,68	24,85	9,75	5,59	2,06	
A230160	230	1,6	190	634	5,08	482,9	42,29	8,73	24,81	10,03	5,68	1,98	
A230180	230	1,8	190	713	5,71	542,1	47,51	8,72	27,65	11,21	6,35	1,97	
A230240 *	230	2,4	190	949	7,60	715,8	62,90	8,68	35,72	14,59	8,29	1,94	
A260180	260	1,8	220	766	6,14	727,9	56,39	9,75	27,65	11,20	6,36	1,90	
A260240	260	2,4	220	1020	8,17	962,2	74,71	9,71	35,73	14,57	8,29	1,87	
A260270	260	2,7	220	1146	9,18	1076,8	83,70	9,69	39,52	16,17	9,22	1,86	
A260320	260	3,2	220	1353	10,84	1263,8	98,43	9,66	45,50	18,72	10,71	1,83	
C260150	260	1,5	220	756	6,06	771,3	59,68	10,10	60,43	17,58	11,59	2,83	
C260180	260	1,8	220	908	7,28	923,9	71,08	10,09	71,74	20,44	13,57	2,81	
C260240	260	2,4	220	1207	9,67	1221,0	93,93	10,06	92,84	26,49	17,55	2,77	
C260320	260	3,2	220	1598	12,80	1603,3	123,35	10,02	118,56	33,88	22,38	2,72	
A300180	300	1,8	260	837	6,70	1029,8	69,07	11,10	27,65	11,19	6,36	1,82	
A300240	300	2,4	260	1115	8,93	1362,7	91,58	11,06	35,73	14,55	8,30	1,79	
A300270	300	2,7	260	1252	10,03	1525,8	102,64	11,04	39,53	16,14	9,23	1,78	
A300320 *	300	3,2	260	1480	11,85	1792,6	120,79	11,01	45,52	18,69	10,73	1,75	
C300160	300	1,6	260	869	6,96	1154,7	77,40	11,52	64,69	19,23	12,26	2,73	
C300180	300	1,8	260	978	7,84	1296,9	86,98	11,51	72,13	21,51	13,70	2,72	
C300240	300	2,4	260	1301	10,42	1715,2	115,27	11,48	93,31	28,10	17,81	2,68	
C300320	300	3,2	260	1723	13,81	2254,4	151,91	11,44	118,98	36,30	22,87	2,63	
C320180	320	1,8	262	1013	8,12	1500,8	94,33	12,17	77,34	24,15	14,28	2,76	
C320240	320	2,4	262	1348	10,80	1985,5	125,03	12,13	100,16	31,60	18,58	2,73	
C320270	320	2,7	262	1514	12,13	2222,7	140,10	12,12	110,93	35,17	20,63	2,71	
C320320	320	3,2	262	1787	14,31	2610,5	164,80	12,09	127,93	40,92	23,89	2,68	
C350180	350	1,8	292	1066	8,54	1861,2	106,90	13,21	77,59	24,49	14,23	2,70	
C350240	350	2,4	292	1419	11,37	2463,4	141,74	13,17	100,47	32,03	18,53	2,66	
C350270	350	2,7	292	1594	12,77	2758,5	158,85	13,16	111,25	35,65	20,57	2,64	
C350320	350	3,2	292	1881	15,07	3241,1	186,92	13,12	128,29	41,45	23,82	2,61	

*sur demande

Lierne tubulaire

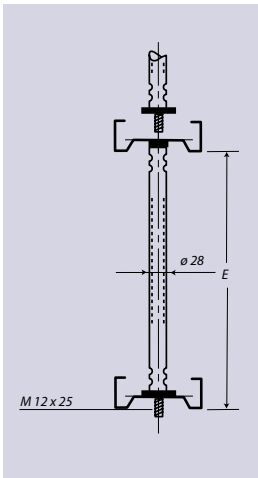

Eclisses

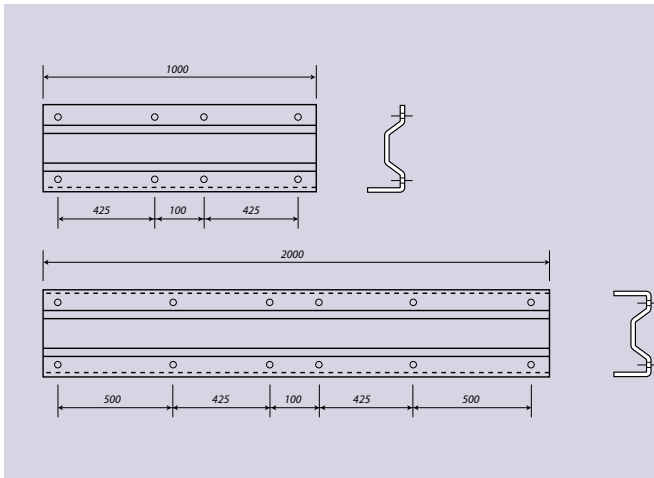

Tirant ajustable

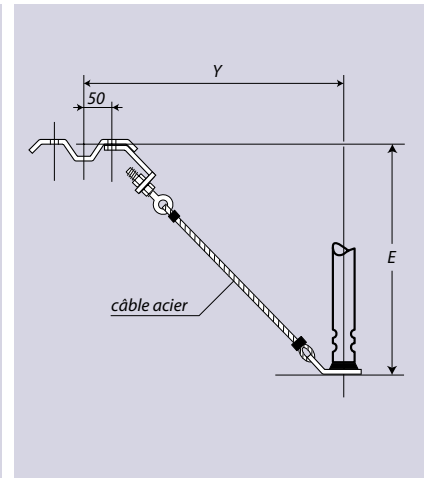

Echantignoles

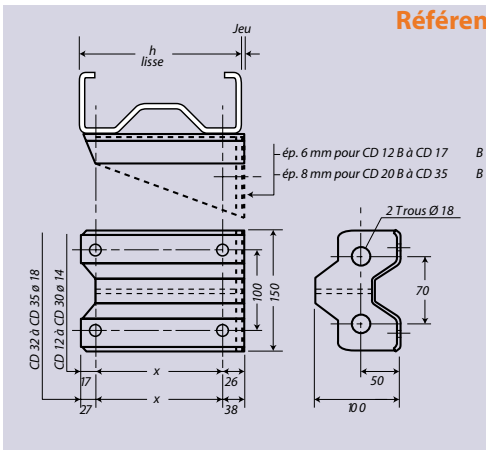

Références

h lisse	Réf. à souder	Réf. à boulonner	Côte x	h CD	Jeu	Raid
120	CD 12	CD 12 B	80	123	6	
140	CD 14	CD 14 B	100	143	6	
170	CD 17	CD 17 B	130	173	6	
200	CD 20	CD 20 B	160	203	6	
230	CD 23	CD 23 B	190	233	6	
260	CD 26	CD 26 B	220	263	6	X
300	CD 30	CD 30 B	260	303	6	X
320	CD 32	CD 32 B	262	327	9	X
350	CD 35	CD 35 B	292	357	9	X

Détail d'angle (variante)

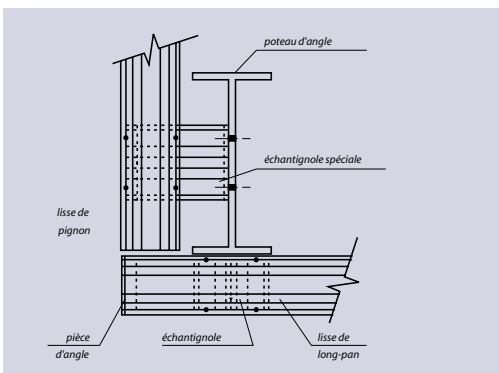

Différents types de fixation

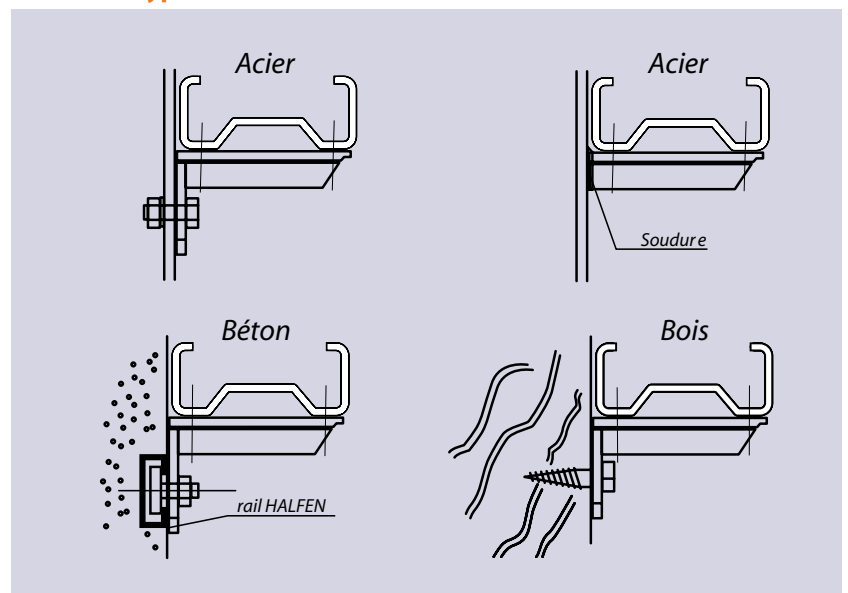

Echantignoles spéciales

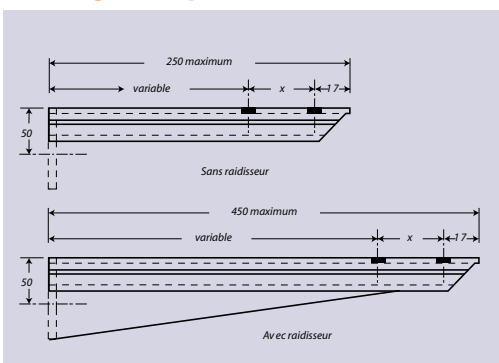

Gamme complémentaire

Profilé U

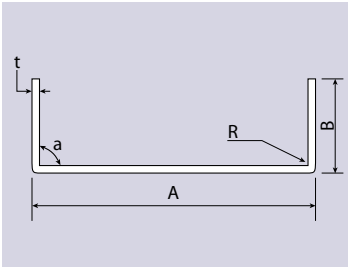

Profilé CE

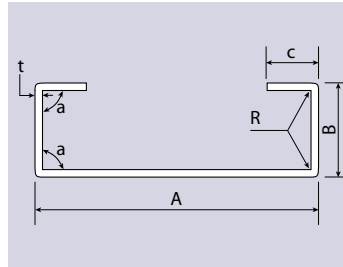

Omega

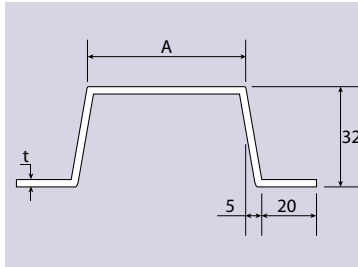

Cornière

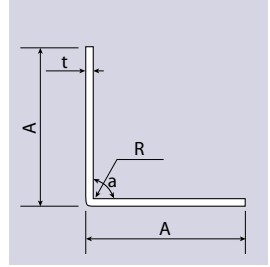

	A		B	C	R	a	t
	Mini	Maxi*					Maxi
PROFILÉ U	100	450	40 à 70		1,5 x t	90°	2
PROFILÉ CE	100	450	50 ou 70	14 ou 22	1,5 x t	90°	2
CORNIÈRE**	40	70			1,5 x t	90°	3
OMEGA	50	150					1,5

*Variable par pas de 10 mm

**Cornières symétriques

Systèmes complémentaires

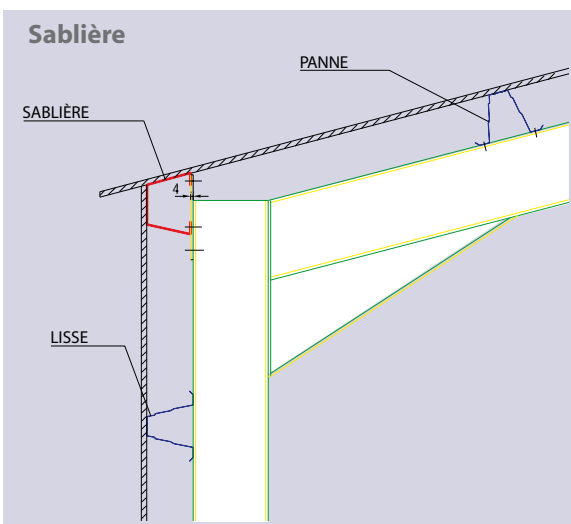
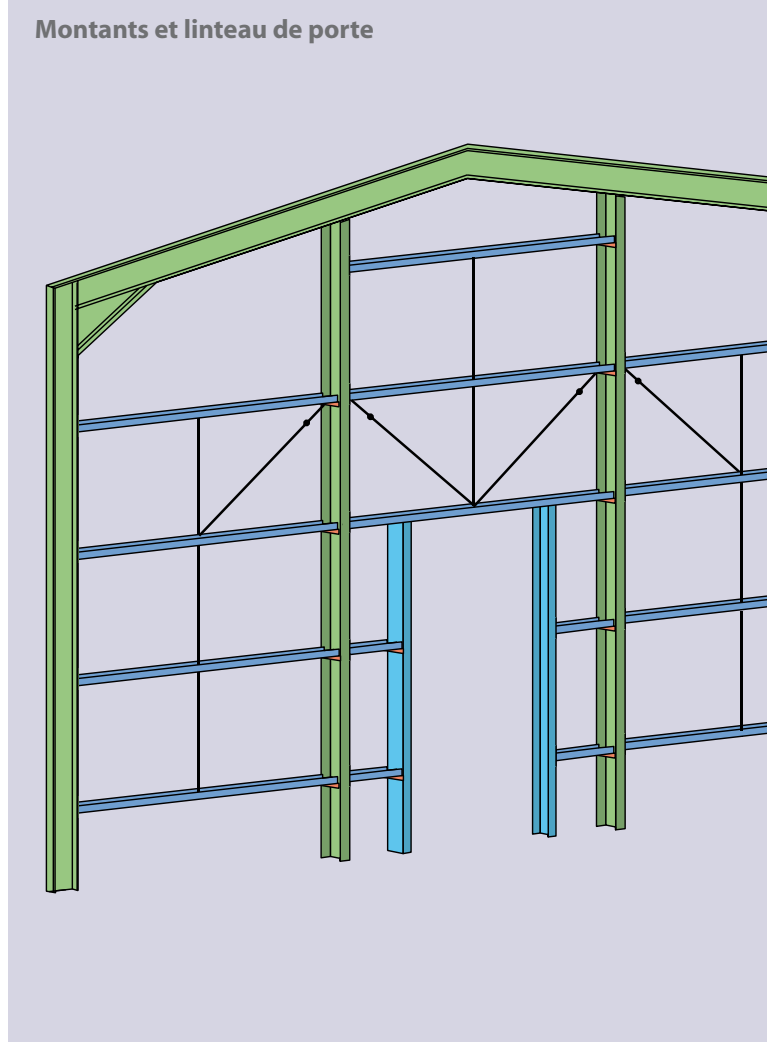
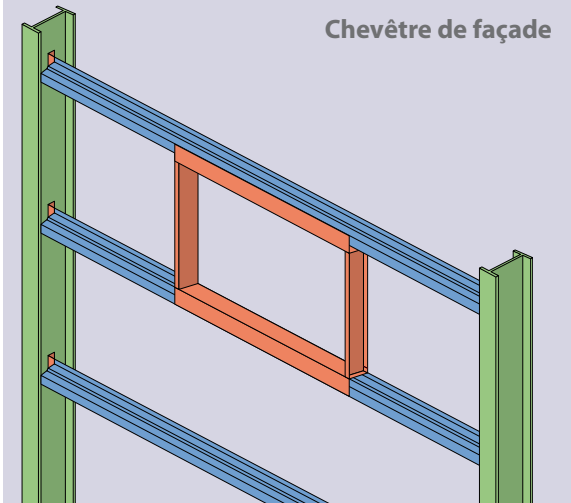

SOCIÉTÉ : **Date :**

Adresse :

Téléphone : **Contact :**

E-mail : **Fax :**

CROQUIS : Réf. Client : Bâtiment situé à :

Longueur : en halls de m à versant(s) Pente : %

Portée : en travées de m Hauteur : m Sablière

..... en travées de m m Faîtage

CHARGES CLIMATIQUES

Neige région : Altitude : m Accu.: *oui - non* Type :

Vent zone : Site : *normal - exposé* Bât.: *ouvert - fermé* Ce-Ci maxi :

EMPANNAGE

Type de couverture : kg/m²

Type d'isolation - s/toiture : kg/m²

Surcharges éventuelles : kg/m²

Ecart. pannes : Débord : mm

LISSAGE

Type de bardage : kg/m²

..... long-pan(s) ext - int poteaux Ecart. lisses : mm Ce-Ci maxi :

..... pignon(s) ext - int poteaux Ecart. lisses : mm Ce-Ci maxi :

Ecart montants de pignons :

DIVERS

Lambrequins : ml Bracons : U Rendu :

PRIX A REMETTRE LE :

PAR :

.....

Téléphone - Fax - Courrier - E-mail

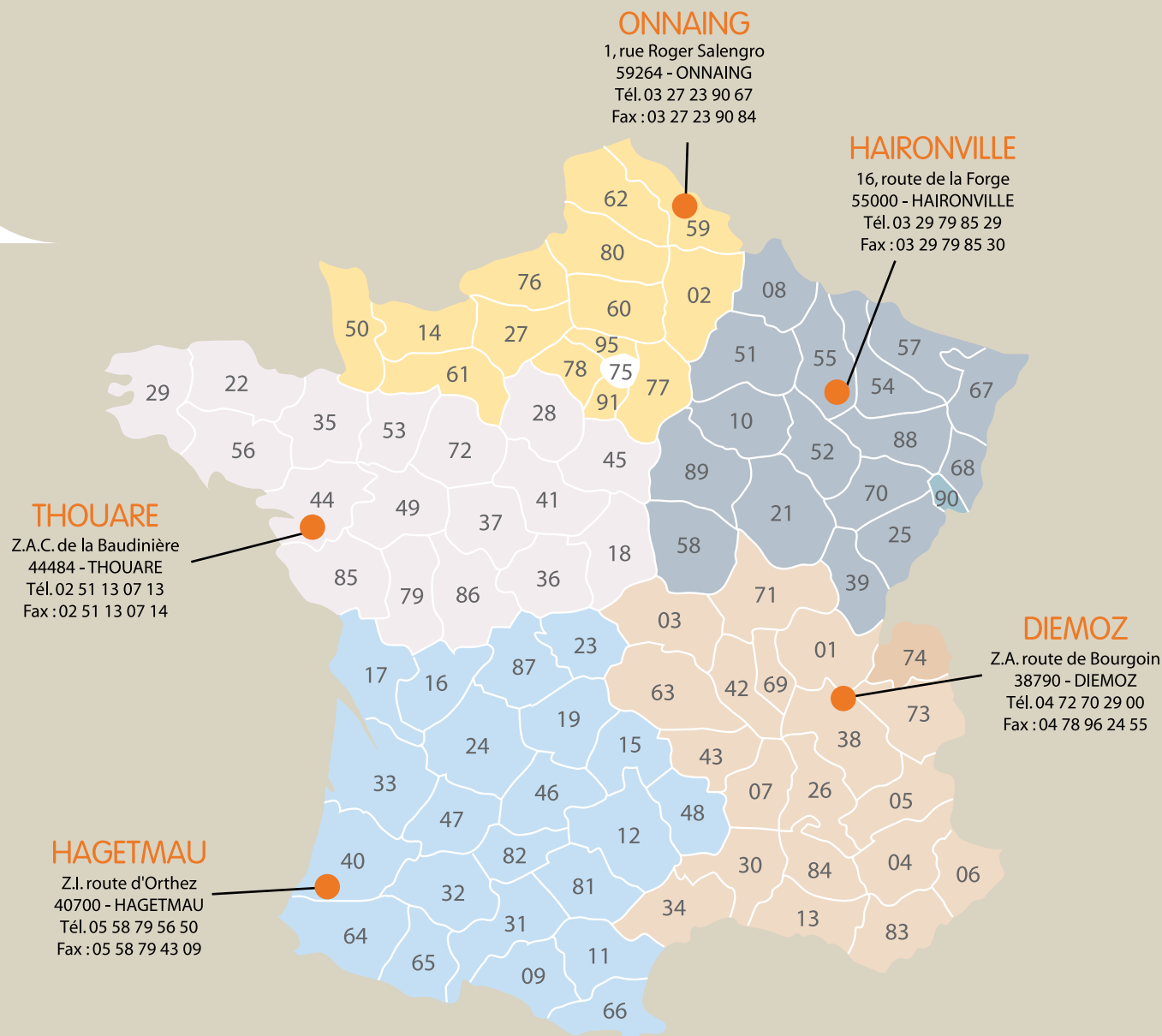

Arval

16, route de la Forge
55000 Haironville
Tél. 03 29 79 85 85
Fax : 03 29 79 84 10
Site : www.arval-construction.com



ArcelorMittal

Edition n°3 Novembre 2008

Cette brochure n'est pas un document contractuel. Les renseignements techniques mentionnés dans tous les documents sont donnés à titre indicatif et ne sauraient en aucun cas engager notre responsabilité. En cas de contradiction avec les documents officiels plus récents, ceux-ci prévaudront.