

SUS PUNTOS FUERTES

AS VANTAGENS



DINÁMICA VISUAL Y LIBERTAD DE CREACIÓN

DINÂMICA VISUAL E LIBERDADE DE CRIAÇÃO

➤ **Cubiertas rítmicas Arval:**
Su concepción permite crear formas específicas, que aportan ritmo y movimiento a los tejados. Elegantes, ligeros y luminosos, estos sistemas son la respuesta a las inquietudes arquitectónicas más contemporáneas e innovadoras. La piel exterior de la cubierta puede estar formada por un perfil metálico con una infinidad de materiales, acabados y colores, o bien por una membrana en PVC claro o con color.

➤ **Sobrecubiertas Arval:**
Los sistemas de sobrecubierta permiten personalizar las cubiertas con formas simples o complejas. Las sobrecubiertas desarrollan también funciones complementarias como control de la luz y el calor. También pueden utilizarse como paragranizo sobre cubiertas en vidrio. La simplicidad de la conformación del acero permite disimular puntos concretos de la cubierta.

➤ **Coberturas rítmicas Arval:**
A sua concepção permite criar formas específicas, conferindo ritmo e movimento às estruturas para telhados. Elegantes, leves e luminosos, estes sistemas são uma resposta ao requinte arquitectónico mais contemporâneo e inovador. O acabamento exterior da cobertura pode ser constituído por um perfil metálico com uma infinidade de materiais, acabamentos e cores ou de uma membrana em PVC clara ou colorida.

➤ **Ensombreamentos para telhados Arval:**
Os sistemas de ensombreamento para telhados permitem personalizar o revestimento da cobertura através de formas simples ou complexas. Os ensombreamentos para telhados desempenham também funções suplementares como o controlo da luz e do calor e podem igualmente ser utilizadas como protecções contra o granizo em clarabóias de vidro. A simplicidade de adaptação do aço permite dissimular alguns pontos na cobertura.

Arval



CUBIERTAS RÍTMICAS ARVAL

COBERTURAS RÍTMICAS ARVAL



LAS CUBIERTAS RÍTMICAS ARVAL

AS COBERTURAS RÍTMICAS ARVAL



Casa de Habitat /
Casa habitacional
Arquitecto:
L. Coutier

Hacierco



Hacierco



Parque de bomberos /
Quartel de bombeiros
Arquitecto:
M. Jacquet

Central energética /
Power Station
Arquitecto:
J. Martinez Oroquieta



Colegio Fontainettes /
Escola
Arquitecto:
M. Gallois / M. Dreuzy
M. Dudzyk

Hacierco Cintré



Sistemas de cubiertas rítmicas / Os sistemas das coberturas rítmicas

TACDECK junta alzada / viga vertical

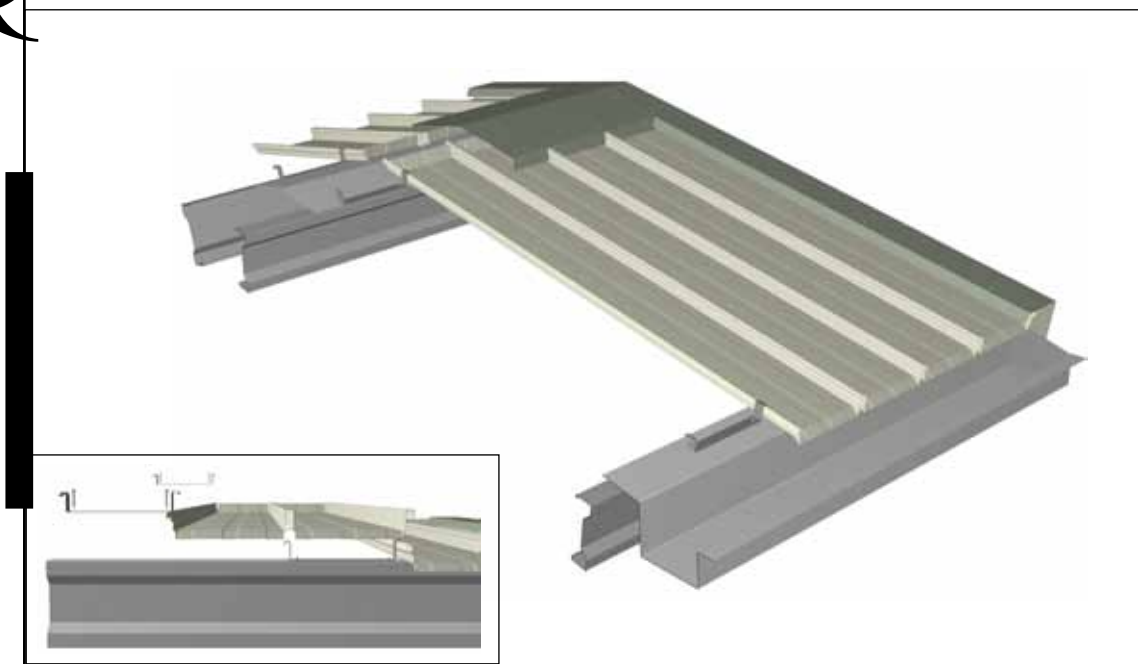

ARDECK

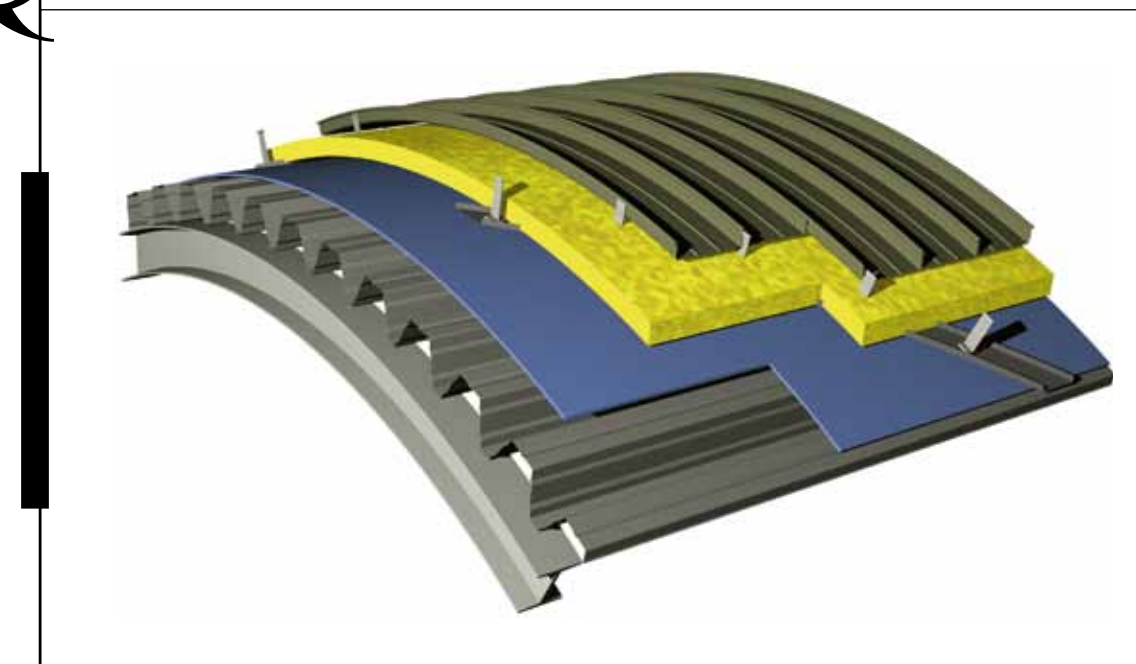

Mascaret



Aeropuerto Roissy /
Aeroporto
Arquitecto:
Andreu



Dinámica visual / *Dinâmica visual* / Valoración del espacio / *Valorização do espaço* / 5ª fachada / *5ª fachada*

GLOBALROOF CIN 327 tramas cruzadas en cubierta /
trama cruzada na cobertura

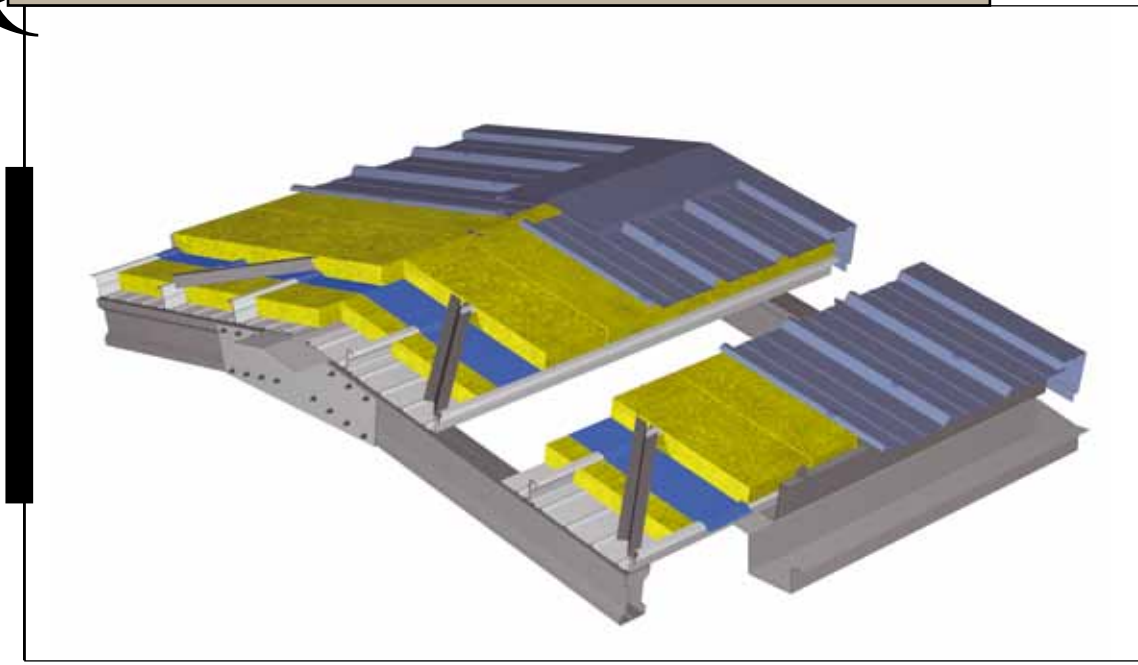

GLOBALROOF CN 1115i con estanqueidad / *com impermeabilização*

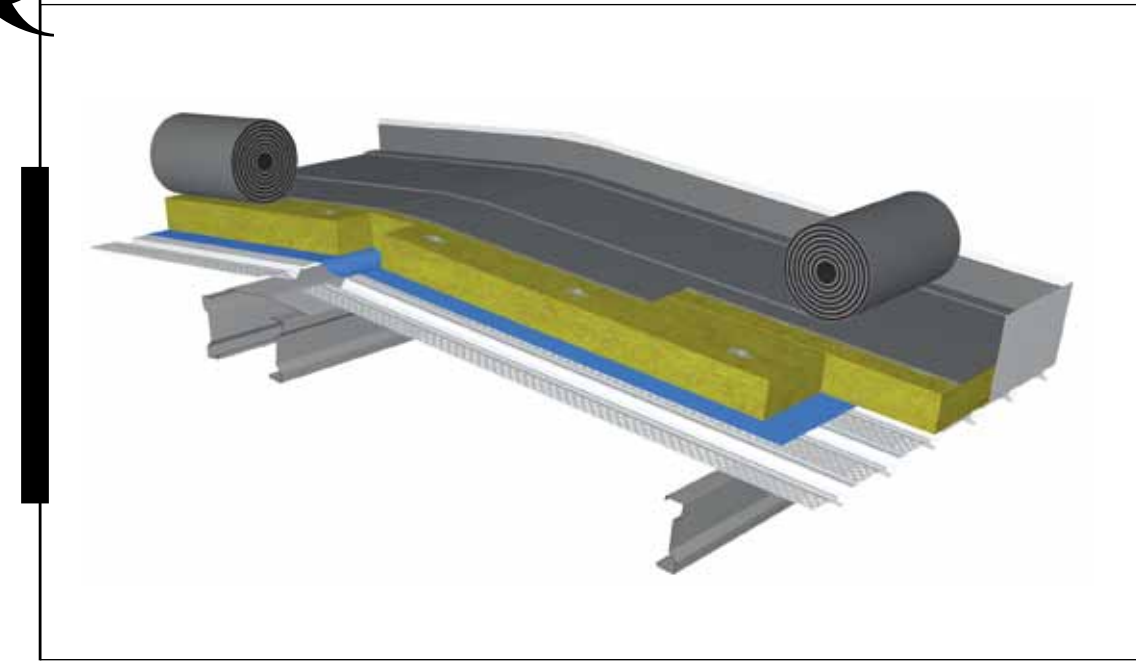

Ugine
Arquitecto:
Bapst - Pantz Architectes

Hacierco



Hacierco



Centro de mantenimiento de
aviones Toulouse-Blagnac /
Centro de manutenção
de aviões
Arquitecto:
J F. Schmit -
Calvo Tran Van